

Diese Zeichnung bzw. Unterlage ist unser Eigentum und für uns urheberrechtlich geschützt. Sie darf ohne unsere vorherige ausdrückliche Zustimmung weder vervielfältigt noch an Dritte weitergegeben werden und ist nach Erledigung des Auftrags an uns zurückzugeben. Verstöße sind nach §18 UWG strafbar.

05/2014

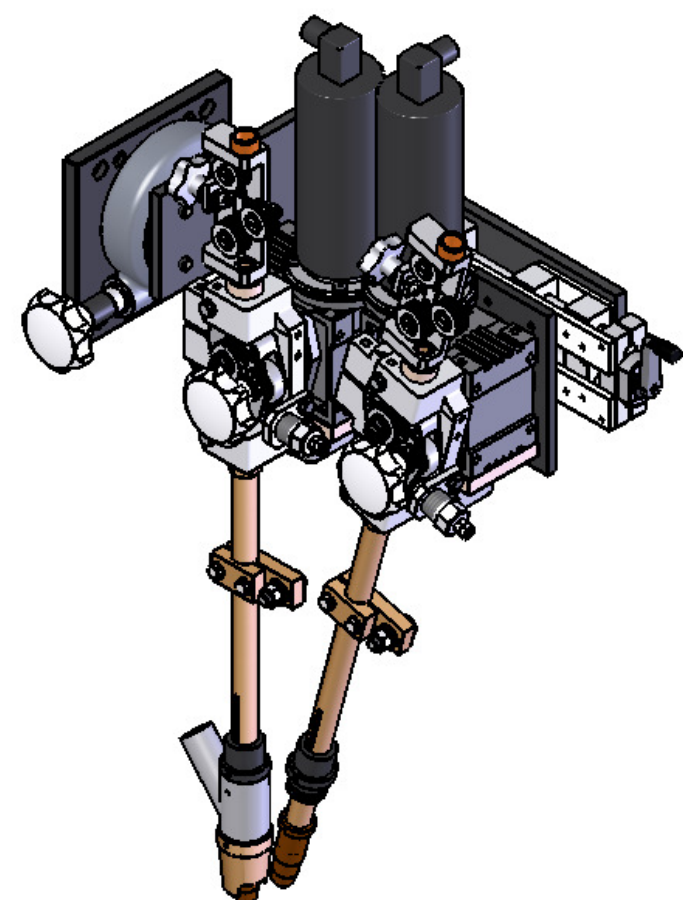
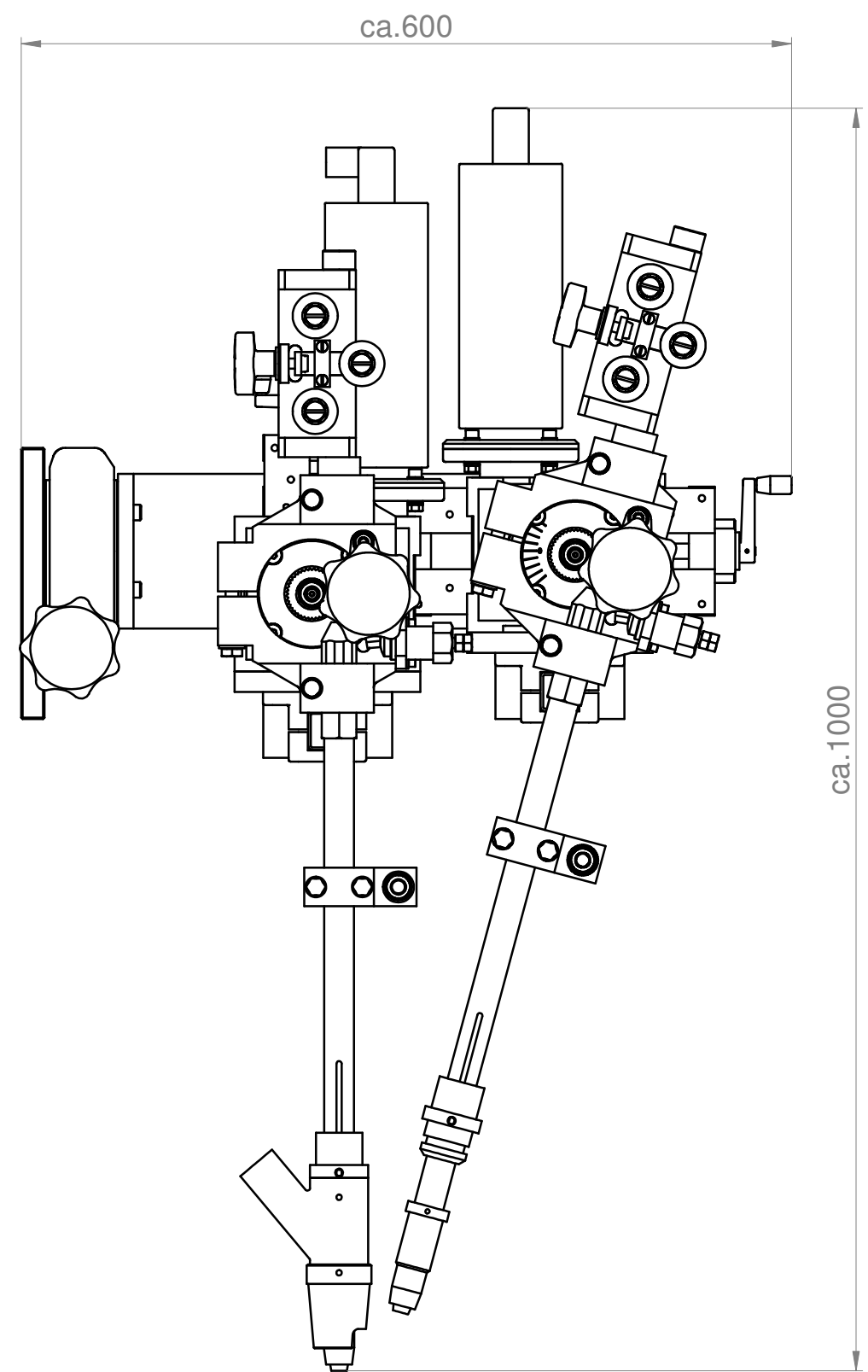
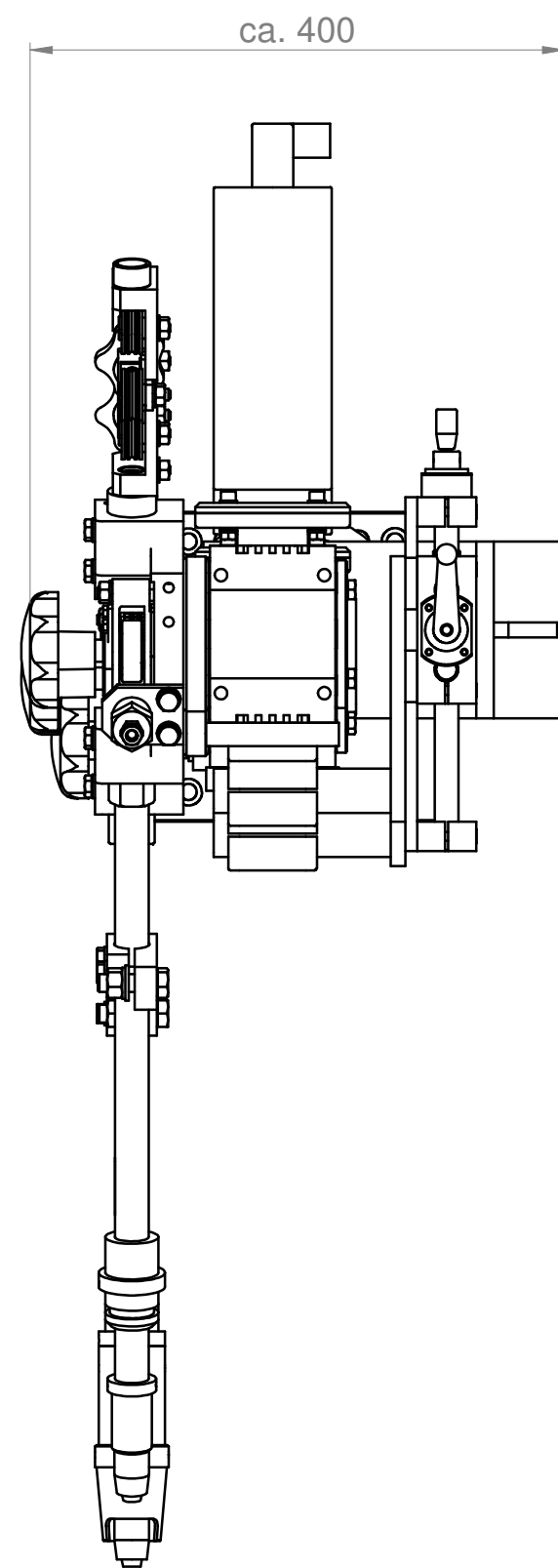
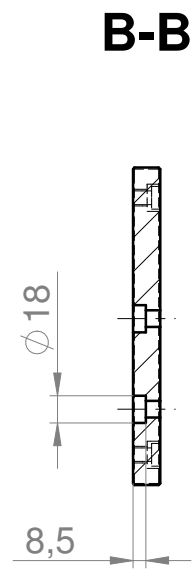
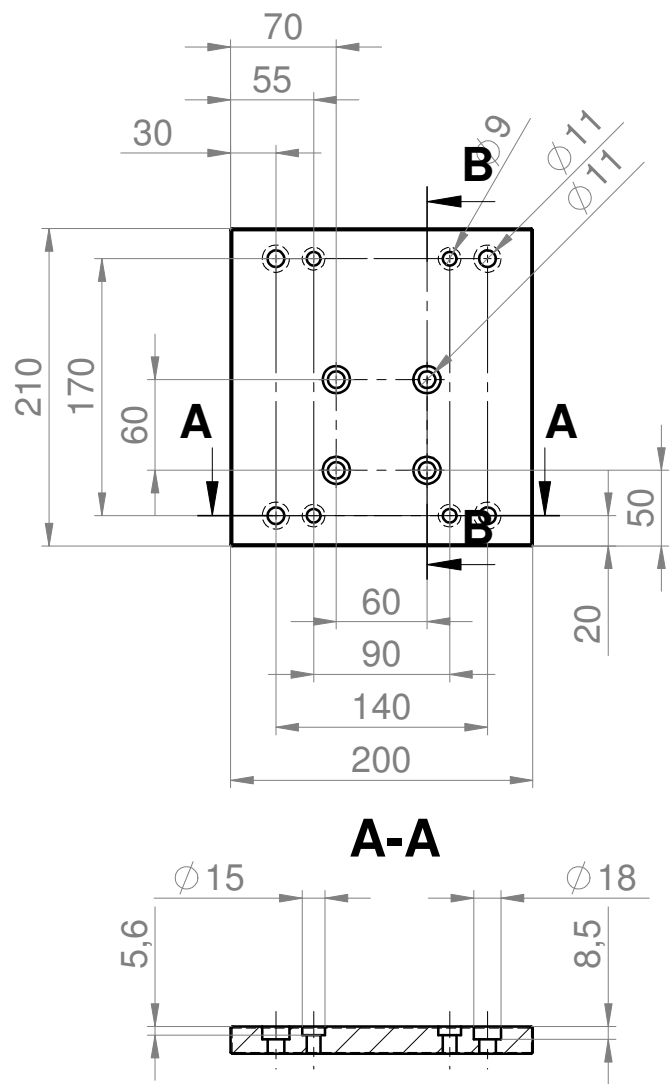

Werkstückkanten:

$-0,2$ $+0,4$ ()

Längenmaße						
über	0,5	6	30	120	400	1000
bis	6	30	120	400	1000	2000
Abw.:	$\pm 0,1$	$\pm 0,2$	$\pm 0,3$	$\pm 0,5$	$\pm 0,8$	$\pm 1,2$

Passung	Toleranz	Verwendungsbereich:	Zul. Abw.: ISO 2768 T1 - m ISO 2768 T2 - K	Oberfl.: ISO 1302 RAL	Maßstab : M 1:5	A3	Gewicht: 51.230 kg
			Datum	Name	Werkstoff: Halbzeug:		
			Bearb. 18.06.2013	Grundm.	Benennung:		
			Gepr. .	.	Tandem-Schweißkopf		
			Norm		.17.000.484.500		
					Blatt: 1 / 1		
		Änderung	Datum	Name			